



**LE RÉSEAU DE CRÉATION
ET D'ACCOMPAGNEMENT PÉDAGOGIQUES**

**Ce document a été mis en ligne par le Réseau Canopé
pour la Base Nationale des Sujets d'Examens de l'enseignement professionnel.**

Ce fichier numérique ne peut être reproduit, représenté, adapté ou traduit sans autorisation.

CLINIQUE VETERINAIRE DES POMMIERS

Baccalauréat Professionnel
ETUDE ET REALISATION D'AGENCEMENT

SESSION 2018

DOSSIER TECHNIQUE

COMMUN AUX EPREUVES

E.2 - Epreuve technologique et artistique

- ↪ **Sous-épreuve E.22 - Analyse d'un projet d'agencement**
- ↪ **Sous épreuve E.23 - Préparation de chantier**
- ↪ **Sous-épreuve E.32 - Etude et présentation d'un projet**

Ce dossier comporte 15 pages, numérotées de DT 1/15 à DT 15/15.

Assurez-vous que cet exemplaire est complet.

S'il est incomplet, demandez un autre exemplaire au chef de salle.

Vous devez restituer ce dossier technique à l'issue de la première sous-épreuve. Il vous sera redistribué à la sous-épreuve suivante (pour le candidat présentant les deux sous-épreuves).

Vous devez apposer votre nom sur ce dossier technique.

Nom du candidat : _____



Baccalauréat professionnel ETUDE ET REALISATION D'AGENCEMENT	Code : 1806 ERA TA	Session 2018	DOSSIER TECHNIQUE COMMUN
Epreuves : E.22 - Analyse d'un projet d'agencement (U.22), E.23 - Préparation de chantier (U.22), E.32 - Etude et présentation d'un projet (U.32)			DT 1/15

CLINIQUE VETERINAIRE des Pommiers dans la Manche

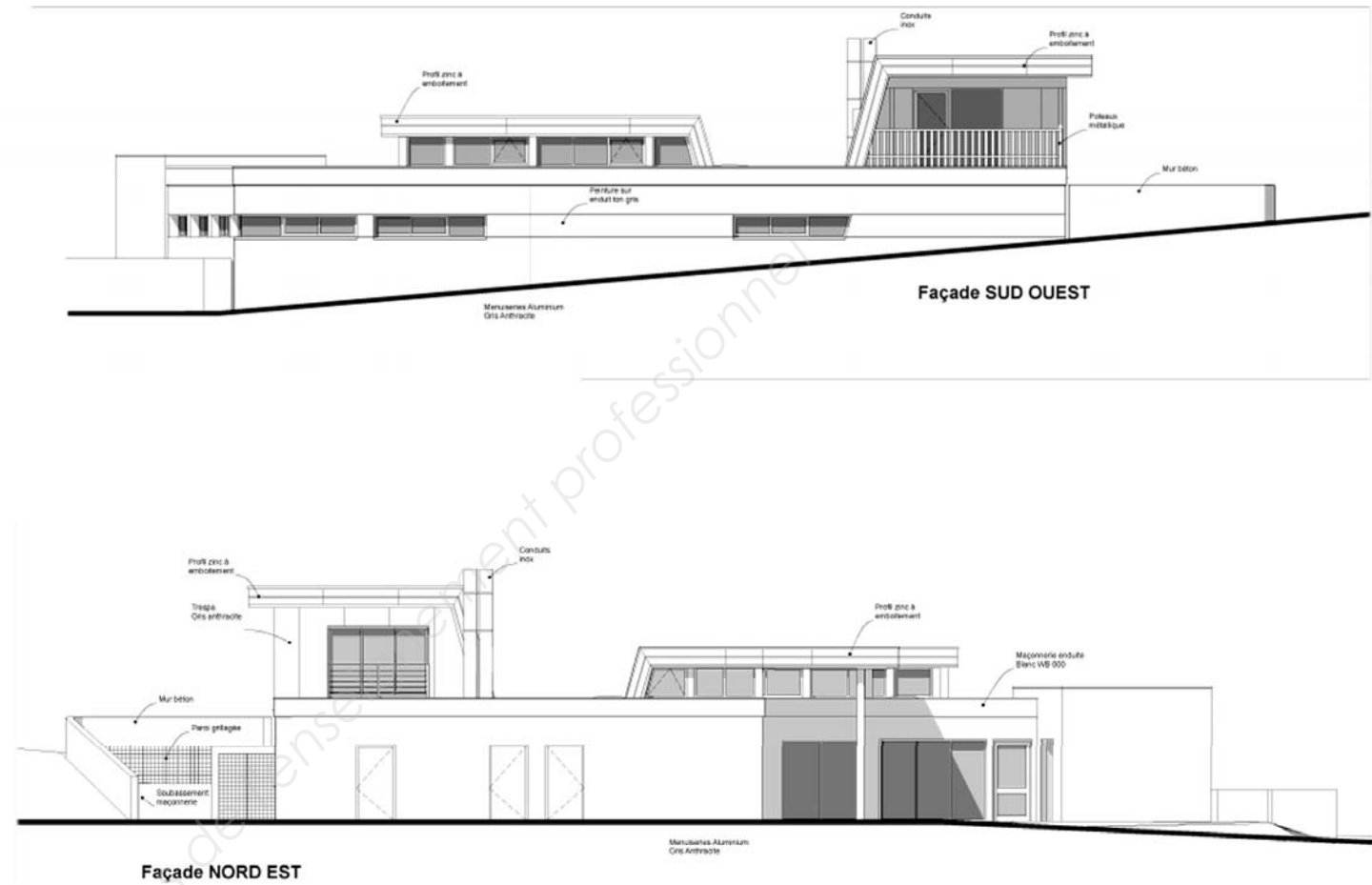



Maquette numérique

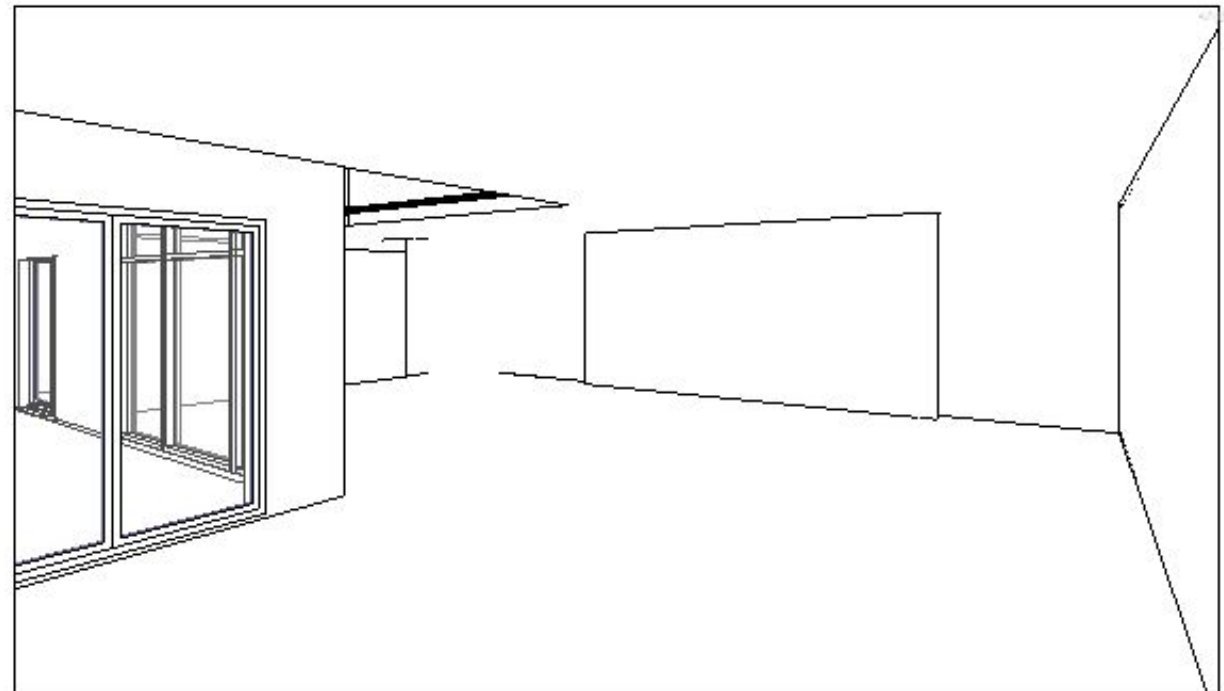
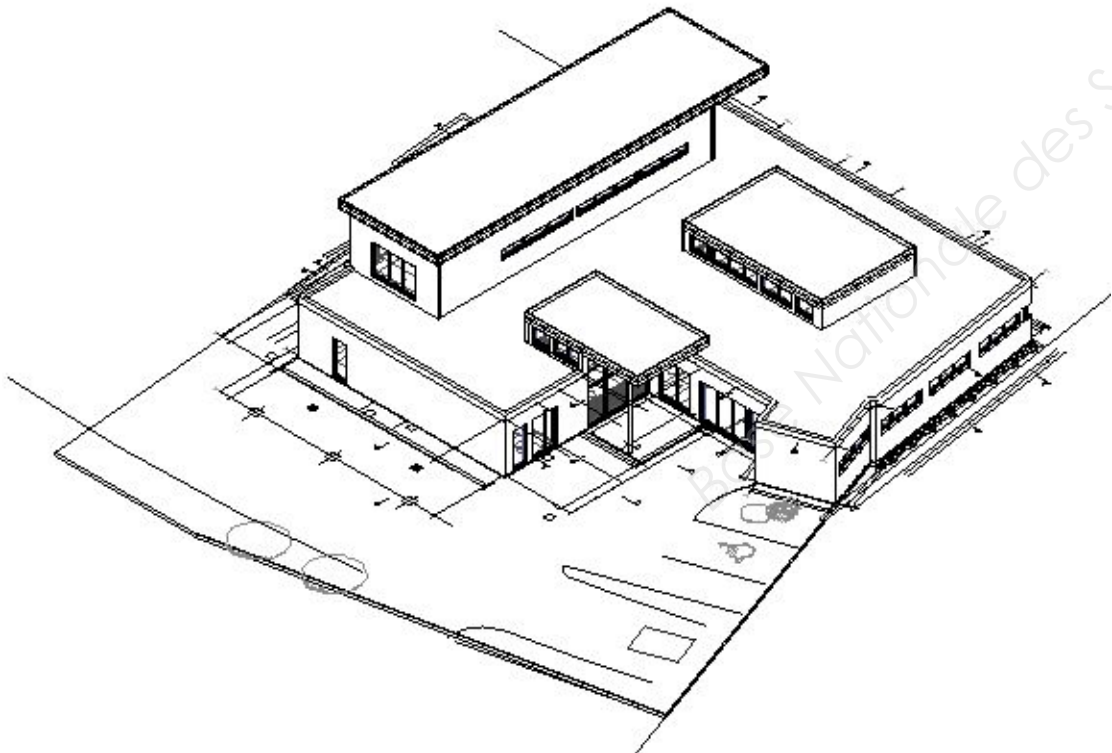
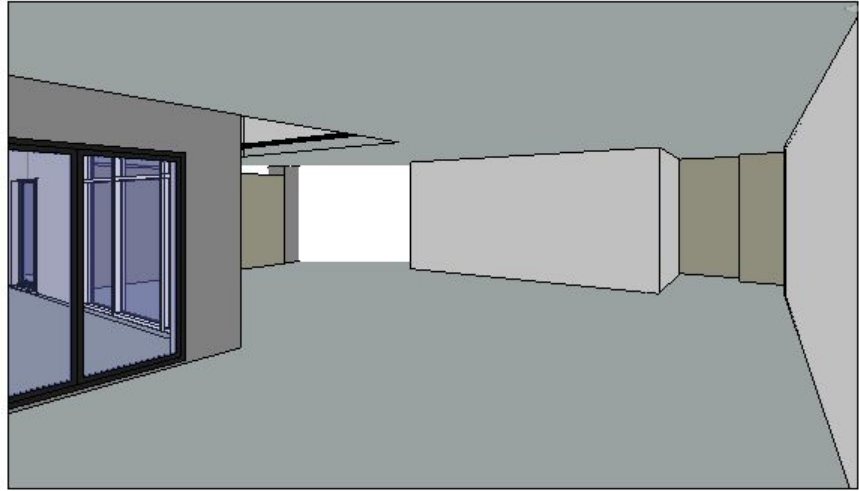

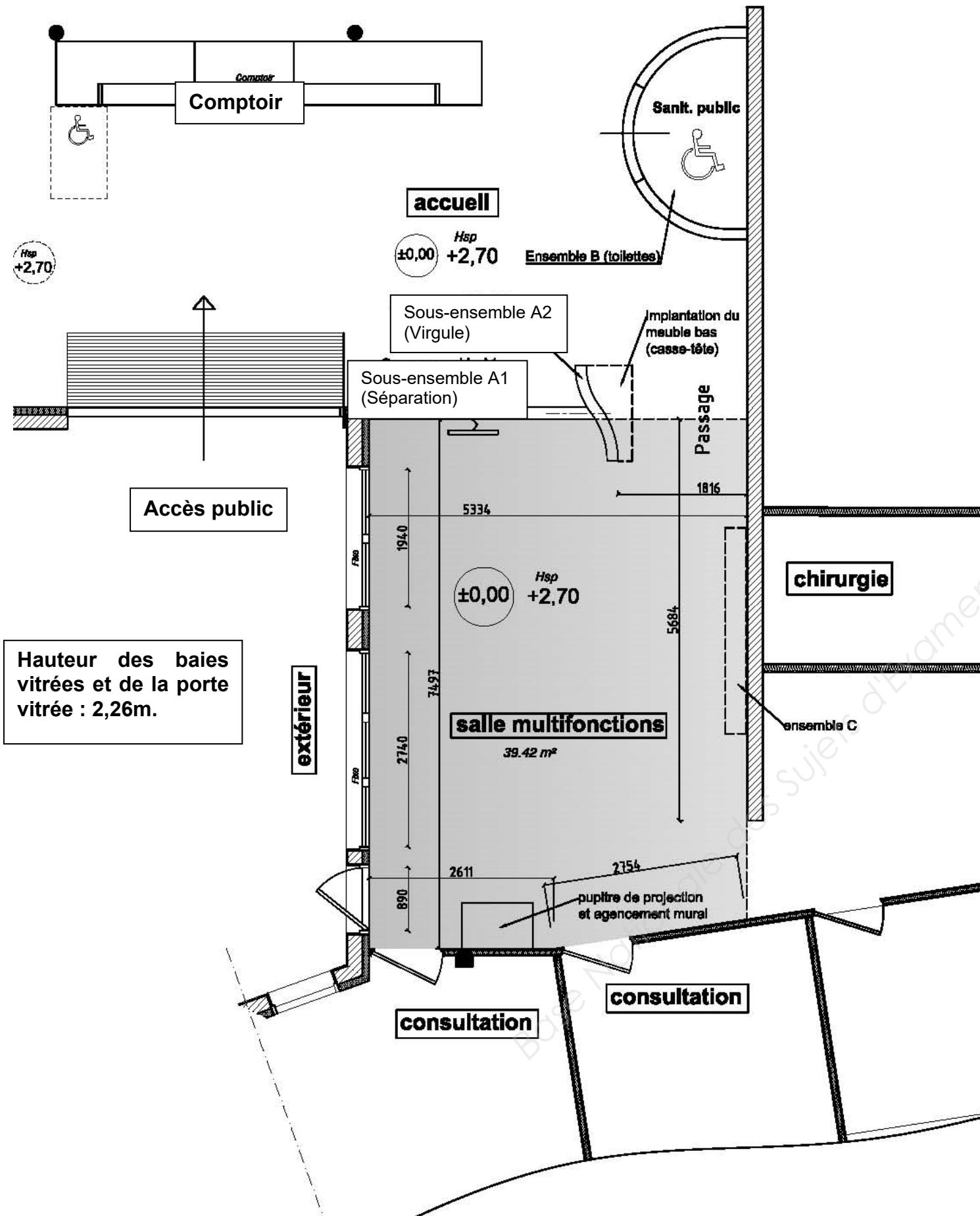

CLINIQUE VETERINAIRE des Pommiers dans la Manche

PRESENTATION DU PROJET

L'accès public à la clinique vétérinaire donne sur le comptoir d'accueil. Une salle multifonctions (zone grisée) doit assurer 3 fonctions :

- salle d'attente.
- salle de réunion.
- salle de formation.



Configuration n°1 : salle d'attente

- La capacité d'accueil est de quatorze places assises.
- Deux espaces distincts sont à prévoir, un espace chats et un espace chiens.
- Des produits sanitaires et de toiletteage sont exposés dans cette salle.
- Le mobilier s'harmonise avec l'ensemble tout en facilitant l'entretien des surfaces ; les textiles et matières poreuses sont à éviter.
- Un écran plat diffuse des films animaliers et des publicités de fournisseurs.

Recommandations générales pour la conception d'une salle d'attente pour clinique vétérinaire.

Une salle d'attente ouverte ou fermée ?

Une salle d'attente ouverte, c'est à dire en communication directe avec l'accueil, permet de conserver une certaine convivialité.

Une salle d'attente fermée permet de garder une certaine confidentialité et limite la possibilité de fuites d'animaux.

Sources : extrait d'une thèse de doctorat vétérinaire.

Configuration n° 2 : salle de réunion

- Elle doit contenir deux tables de 1,70 x 1,00m pliables.
- Les 14 chaises de la salle d'attente s'agencent autour de ces tables.

Configuration n°3 : salle de formation

- La capacité d'accueil est de quatorze places.
- Le formateur prend place derrière un pupitre de projection amovible relié à l'écran plat fixé sur la séparation opposée (sous-ensemble A1 séparation).

DESCRIPTIF

A) Ensemble A - Séparation et virgule

Il est composé de deux éléments assemblés (Sous-ensembles A1 et A2), délimitant l'espace d'accueil et la salle multifonctions.

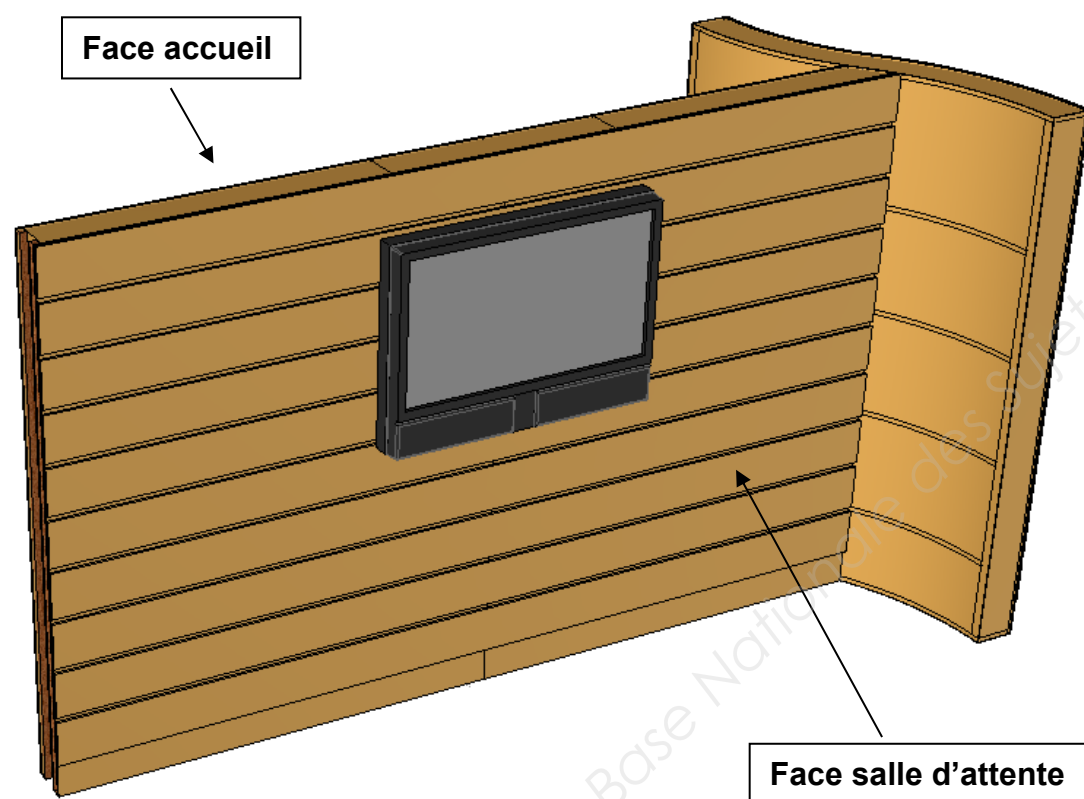
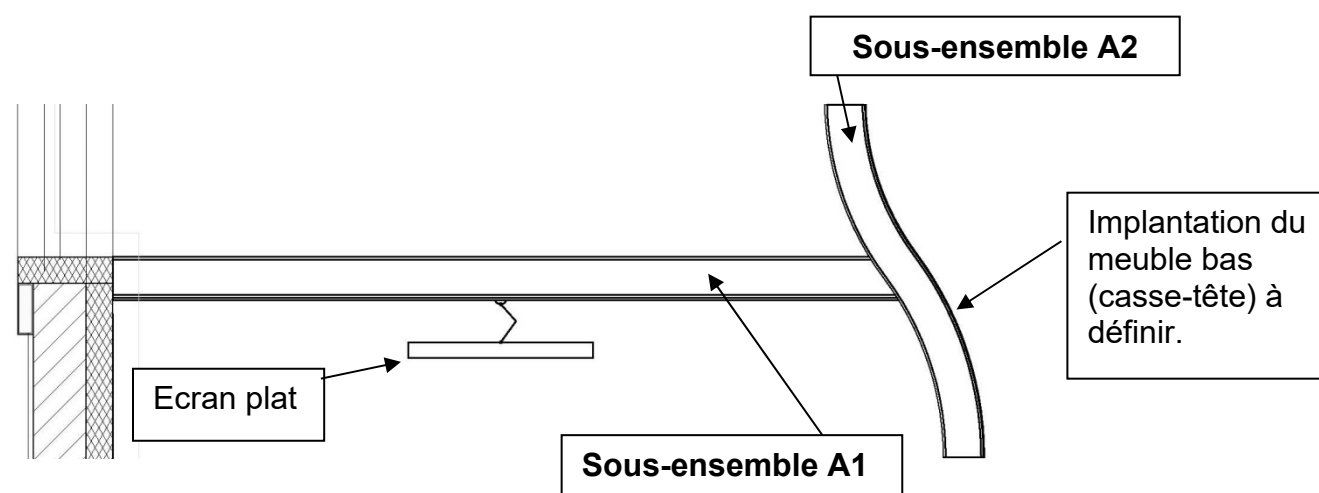

Descriptif du sous-ensemble A1

C'est une séparation linéaire de 2,00m de hauteur par 3,194m de longueur. Il soutient l'écran plat.

La structure est assurée par :

trois cadres en bois composés de lisses et de montants :

Section des montants et lisses : 134mmx36mm en sapin raboté, assemblés par vis.
Un renfort de même section est prévu pour fixer l'écran plat.

une face accueil traitée en panneaux MDF 10mm fixés par vis cuvette au droit des montants.
La finition est laquée (voir lot peinture pour la couleur).

une face salle d'attente traitée en panneaux MDF de 10mm fixés par vis qui seront ensuite noyées par un enduit pour recevoir une finition laquée (voir lot peinture pour la couleur).
A partir du haut de la cloison, 10 bandes de médium de 10mm d'épaisseur, largeur 170mm seront collées horizontalement à claire-voie, joint de 19mm avec fond de joint noir.
Préparation des supports et finitions laquées (voir lot peinture pour la couleur).

La mise en œuvre du sous-ensemble A1

Les trois cadres nus sont fabriqués en atelier, le reste de la structure est assemblé et monté sur le chantier, fixé au mur sur des tasseaux et fixé au sol par des chevilles à goujons d'ancrage ou à frapper.

Les deux parements côté accueil sont vissés avec des cuvettes.

Descriptif du sous-ensemble A2

Il est en forme de virgule, tracé comme une doucine.

Méthode de traçage de la doucine

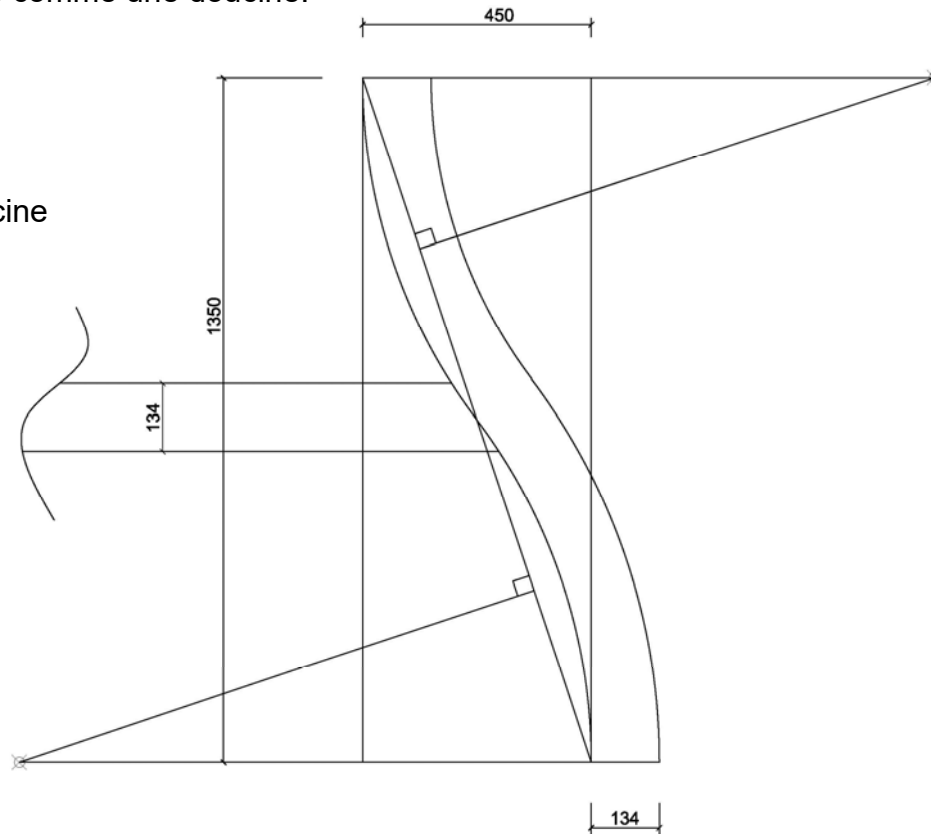

La structure est assurée par :

un cadre en bois composé de montant et de lisses

Section des montants : 134mmx36mm en sapin raboté.

Les lisses hautes et basses sont en contreplaqué de 18 mm en forme de doucines vissées aux montants.

Des entretoises horizontales en C.P de 18 mm sont fixées entre les montants.

la face côté passage

Elle est réalisée en contreplaqué cintrable de 9mm, vissée au droit des montants, des lisses et des entretoises.

Elle est recouverte par un panneau médium de 3mm, collée à la colle néoprène et laquée (voir le lot peinture pour la couleur).

Le médium de 3mm est recouvert par des bandes en médium de 5mm collées à la colle néoprène espacées de 19mm, le fond de joint est noir.

Les bandes sont préparées et laquées avant le collage sur la virgule (voir le lot peinture pour la couleur).

la face côté séparation (sous-ensemble A1)

Elle est réalisée en médium de 5mm collée à la colle néoprène au droit des montants, des lisses et des entretoises (voir le lot peinture pour la couleur).

les chants

Ils sont réalisés en médium de 3mm et collés à la colle néoprène (voir le lot peinture pour la couleur).

La mise en œuvre du sous-ensemble A2

Il est entièrement fabriqué en atelier, fixé au sol et vissé au sous-ensemble A1 de l'intérieur.

Variante - Séparation mobile

La séparation peut être mobile sur 2 roulettes porteuses fixées aux extrémités du sous-ensemble A1, suivant le schéma ci-dessous. Deux autres roulettes placées aux extrémités de la virgule stabilisent l'ensemble de la structure.

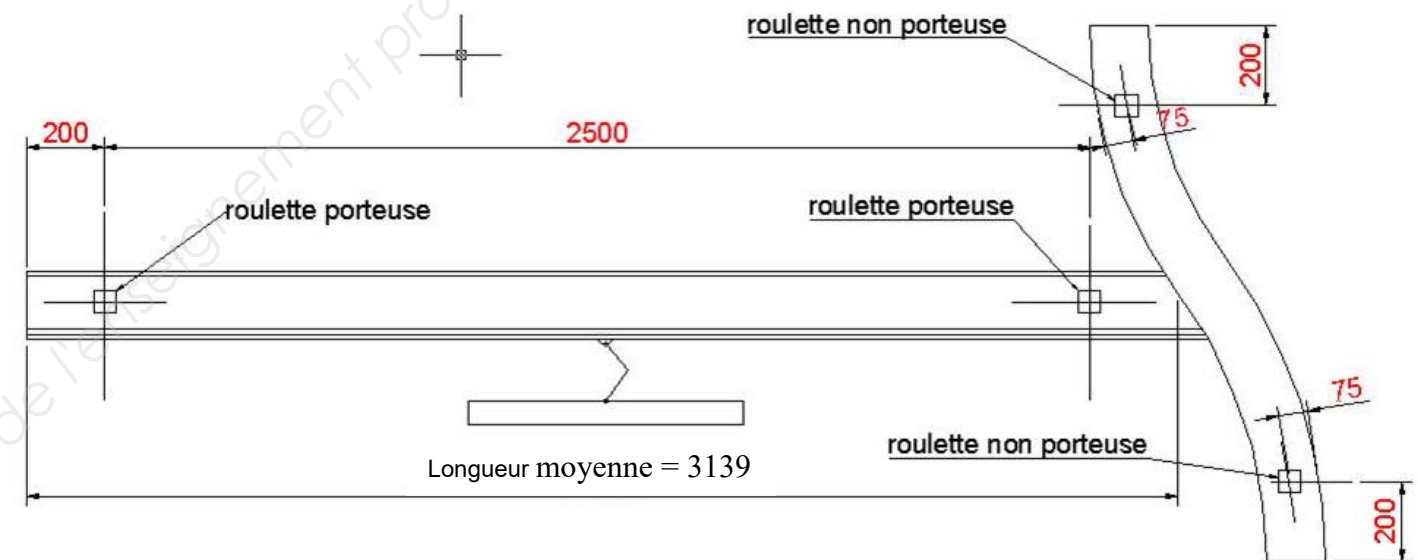

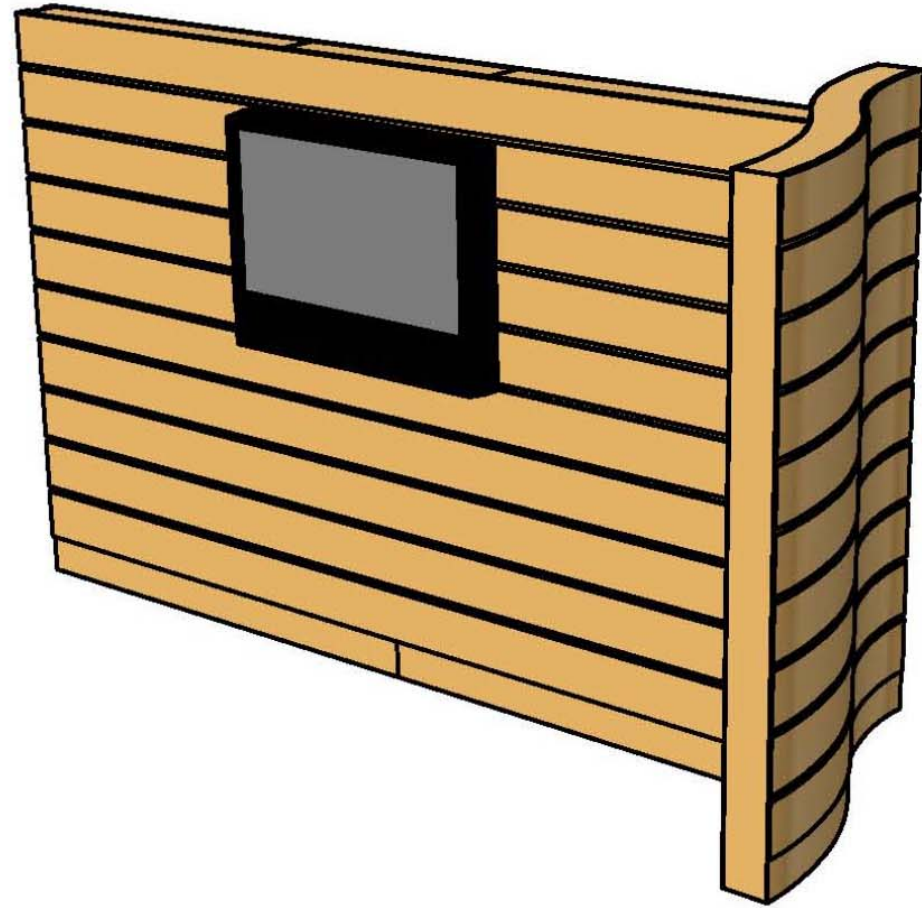

Perspective

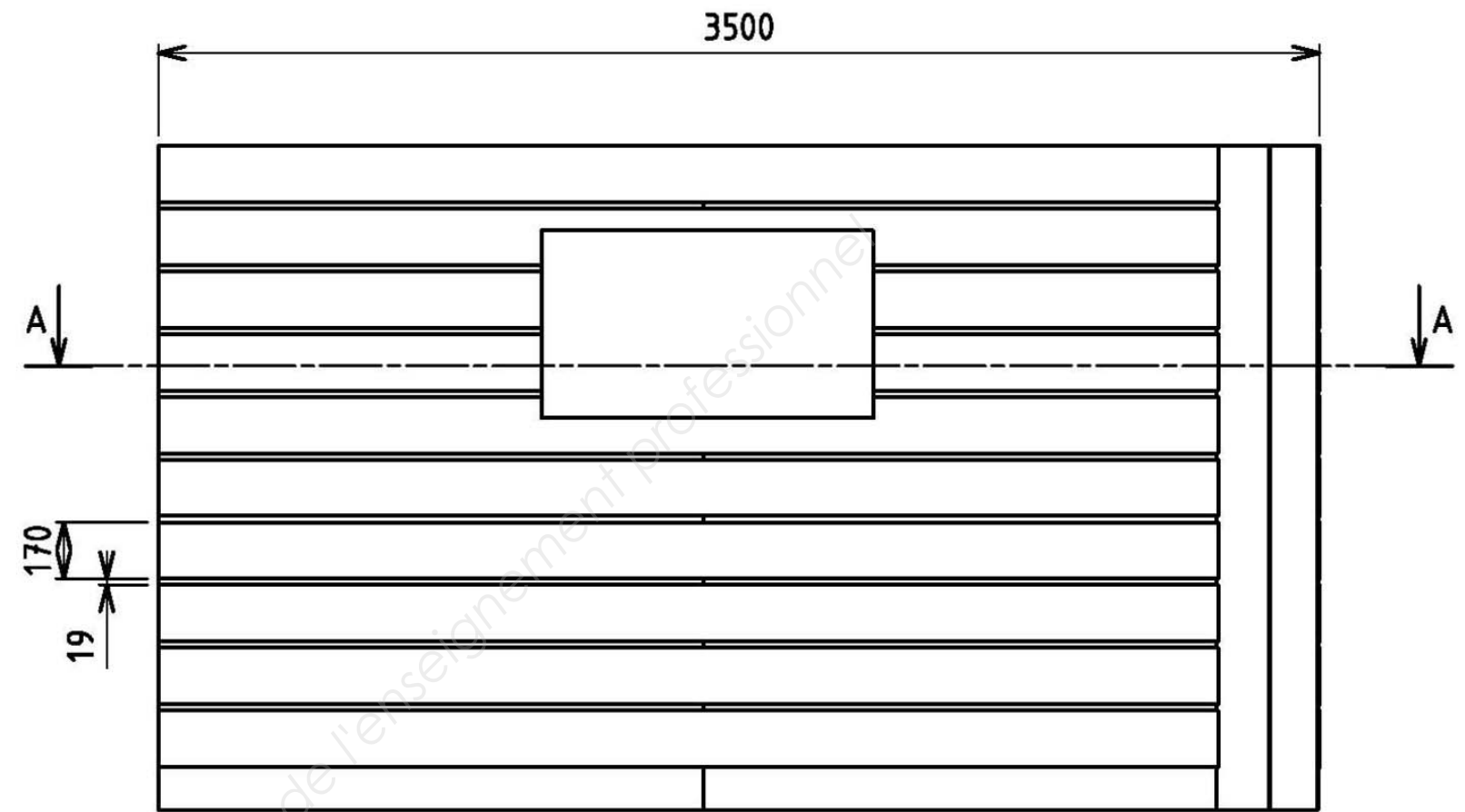

Vue de face

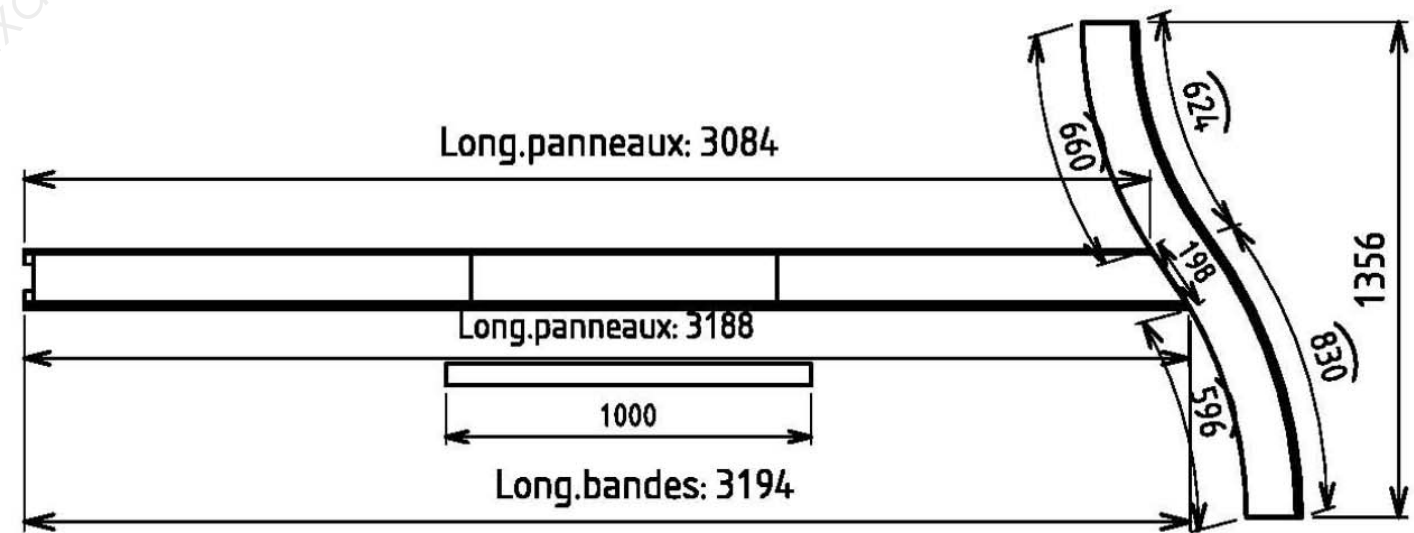

Vue de dessus

ENSEMBLE A séparation et virgule

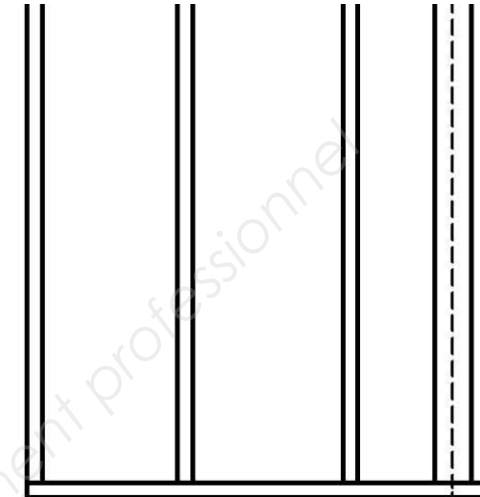
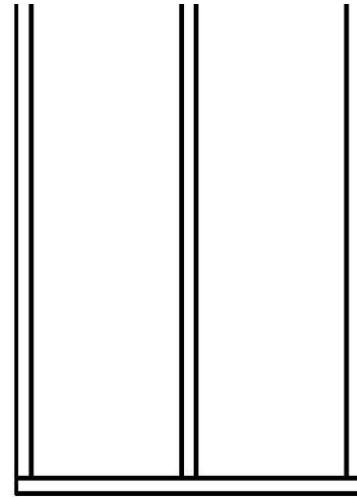
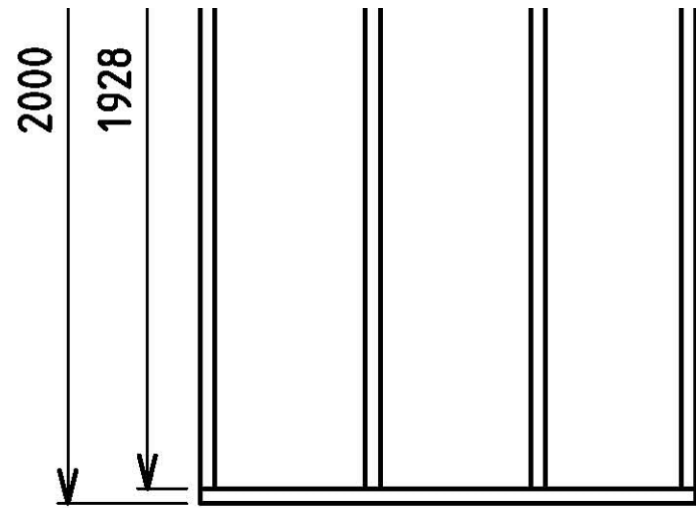

Cadre 1

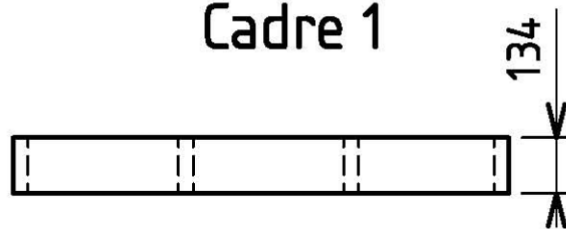

Cadre 2

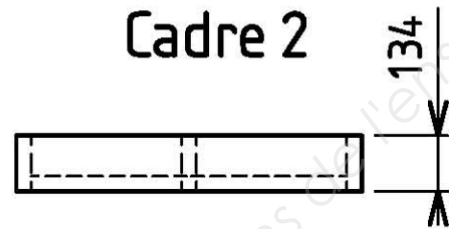

Cadre 3

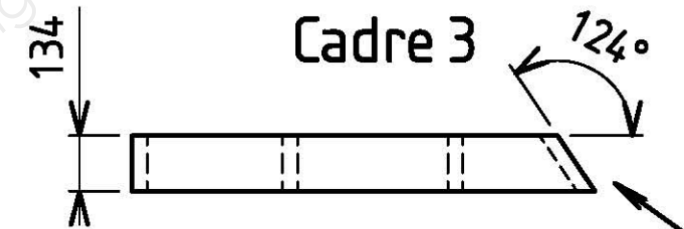

Considérer que l'angle du cadre est droit pour le calcul du poids (thème 6)

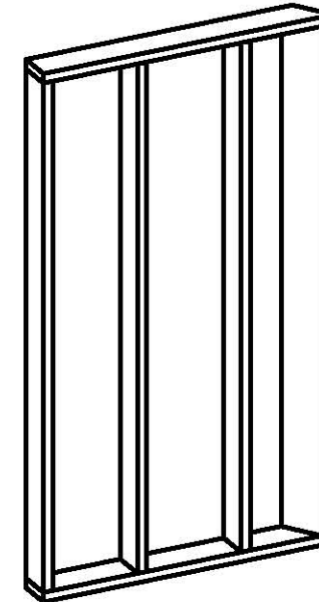
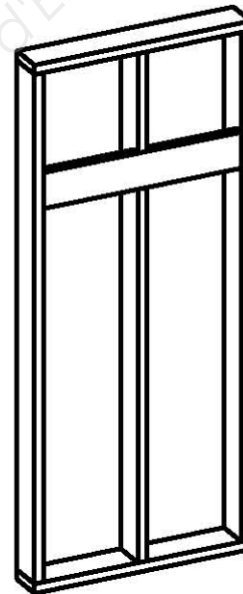
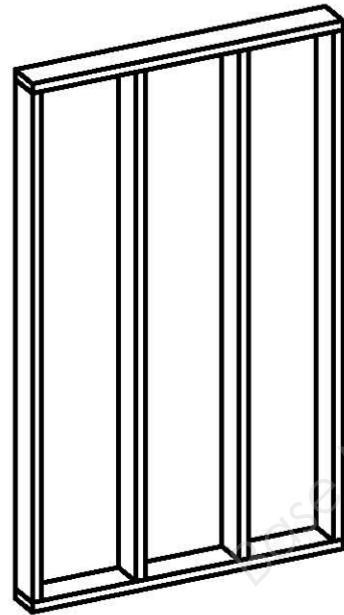

ENSEMBLE A (cadres sans les peaux)

Coupe BB

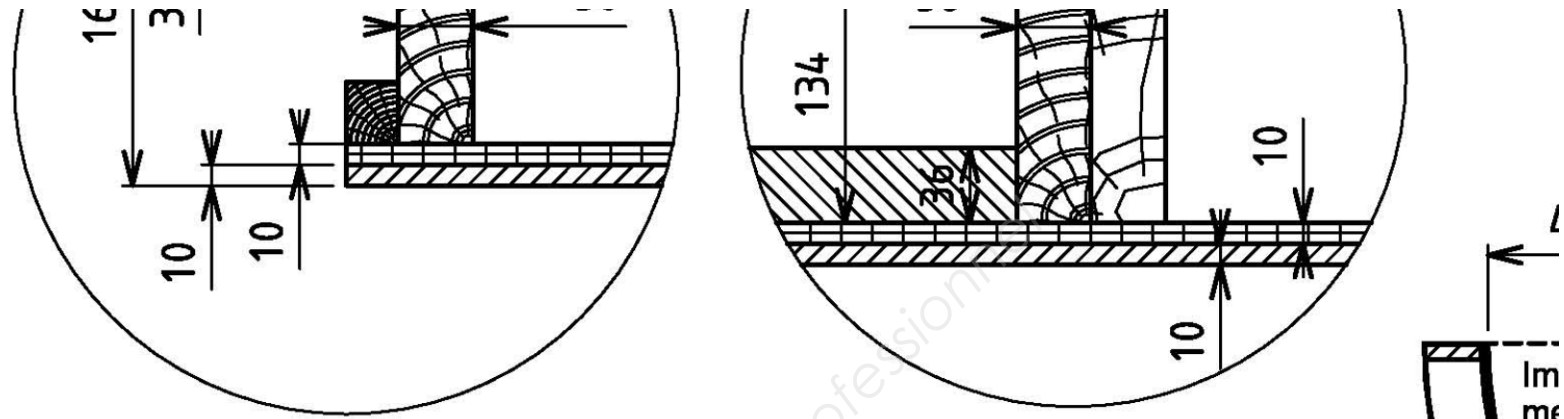
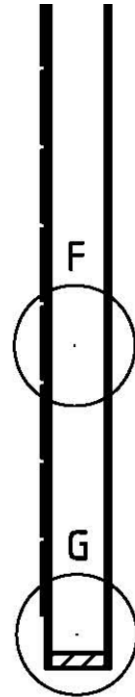

Coupe A-A

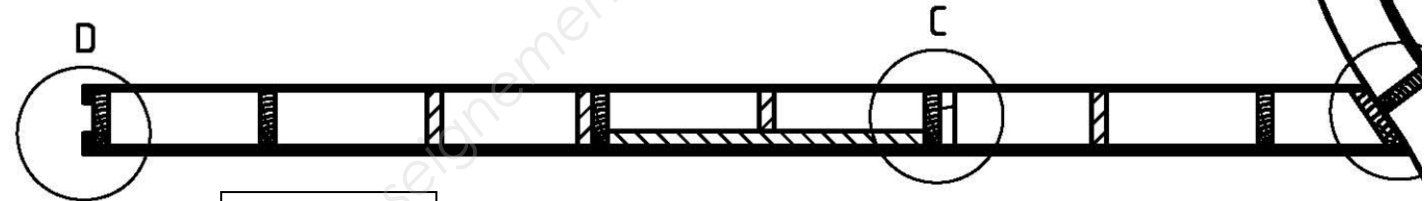

Coupe AA

Détail G

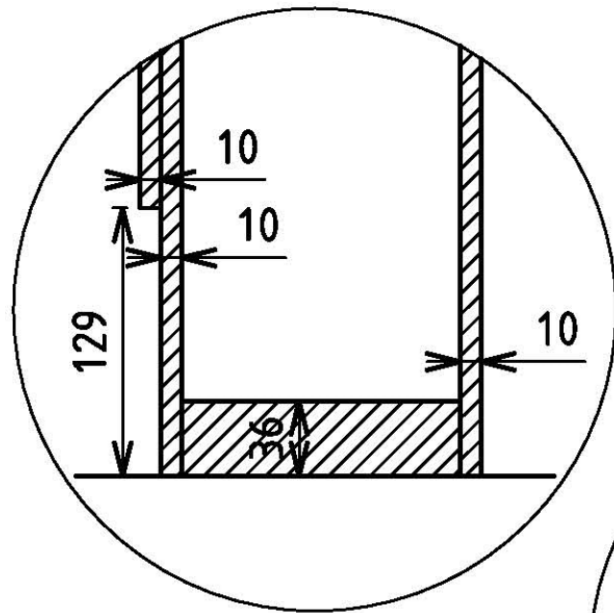

Détail F

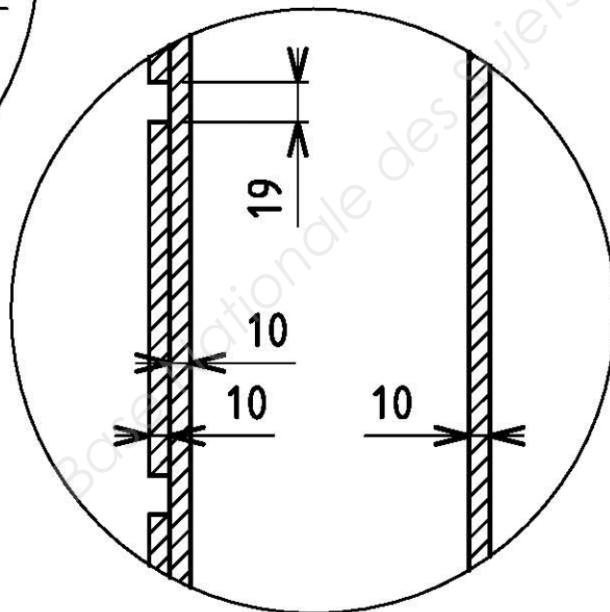

Déta

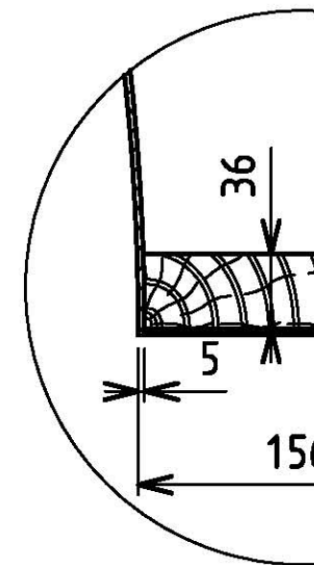

B) Ensemble B - Toilettes

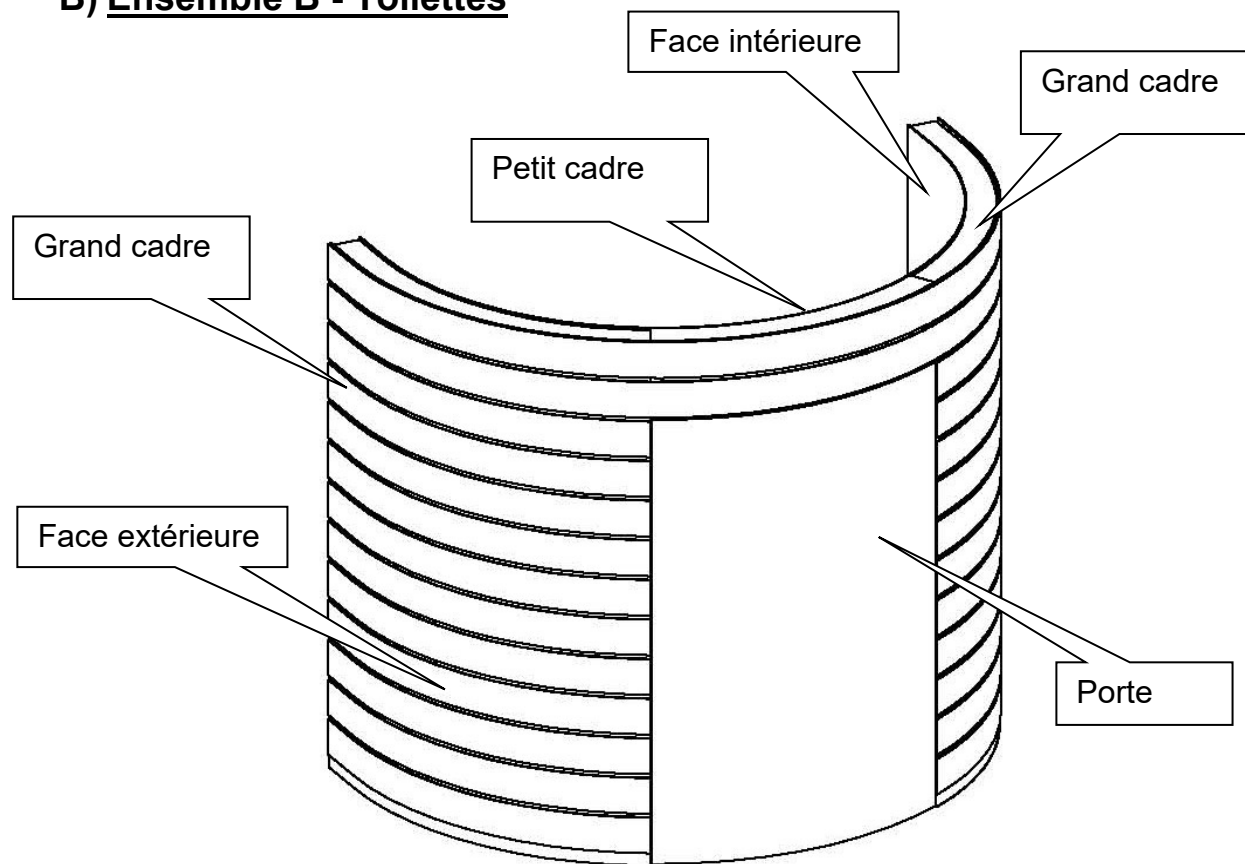

Les toilettes en cloison circulaire d'une hauteur de 2,50 m et d'un diamètre de 3,00 m avec une avancée de 250 mm du mur existant sont fabriqués en trois sous-ensembles (2 cadres de chaque côté de la porte et un cadre au-dessus de celle-ci).

Cadres bois

La structure des deux grands cadres est composée de 4 montants rabotés en sapin 134x36 mm et d'une lisse haute et basse en contreplaqué de 18 mm de forme cintrée, assemblée par vis. Des entretoises horizontales en C.P de 18 mm sont fixées entre les montants.

La structure du petit cadre est composée de 3 montants et de deux lisses en CP de 18 mm de forme cintrée, assemblée par vis.

Face extérieure

Elle est réalisée en contreplaqué cintrable 9mm, vissée au droit des montants, des lisses et des entretoises. Les parties verticales ainsi que l'intérieur de la porte sont recouverts de panneaux en médium de 3mm collés à la colle néoprène.

La face extérieure est recouverte par des bandes en MDF de 5 mm (l'espacement est de 19 mm) collées à la colle néoprène. Pour la finition, voir le lot « Peinture ».

Face intérieure

Une plaque de plâtre type BA6 cintrable est vissée au droit des montants, des lisses et des entretoises. La face intérieure est faïencée.

Porte

La structure est composée de 3 montants rabotés en sapin 134x36 mm, d'une lisse haute et basse en contreplaqué de 18 mm de forme cintrée et assemblée par vis.

Un contreplaqué cintrable 9mm est vissé au droit des montants, des lisses et des entretoises.

L'extérieur et les chants de la porte sont recouverts de panneaux en médium de 3mm collés à la colle néoprène.

Pour la finition, voir le lot « Peinture ».

La mise en œuvre

Les trois cadres avec leur CP cintrable de 9 mm sont montés en atelier.

Les deux grands cadres sont fixés au sol par des chevilles à goujons d'ancrage ou à frapper, le petit cadre est vissé aux deux grands.

Ils sont fixés au plafond avec des cales et des chevilles type « Molly », le reste est assemblé et monté sur le chantier.

LOT PEINTURE pour les ensembles A (séparations) et B (toilettes)

Toutes les surfaces de type MDF sont traitées 2 fois au couteau par de l'enduit glycérophtalique. Une couche d'impression en phase aqueuse au pistolet et 2 couches de laque tendue satinée en phase aqueuse au pistolet sont appliquées.

Tous ces travaux se font en atelier, quelques retouches sont possibles.

On peint en bleu les bandeaux, en noir toutes les surfaces qui reçoivent les bandeaux et en rose les surfaces restantes.

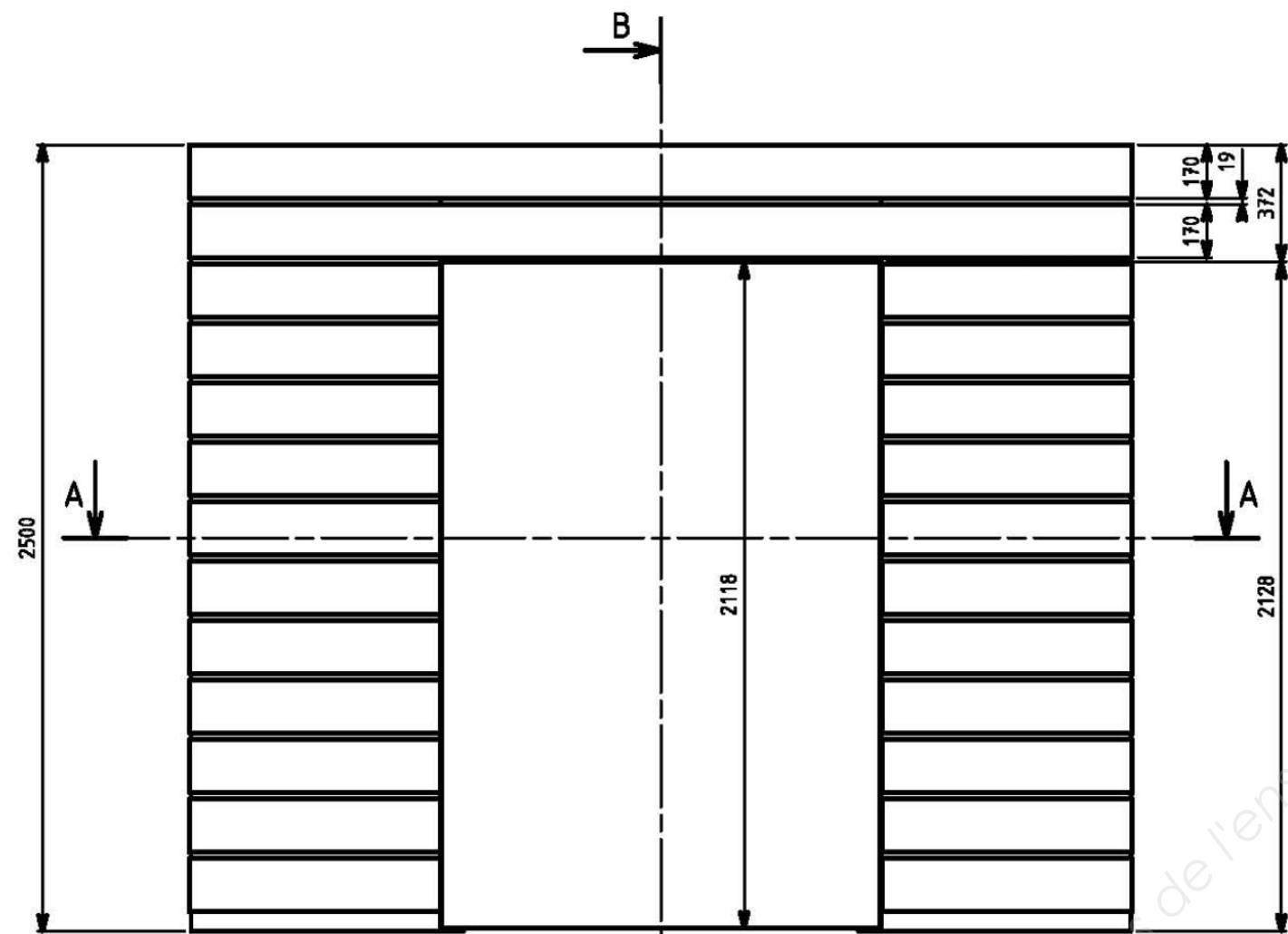

Vue de face

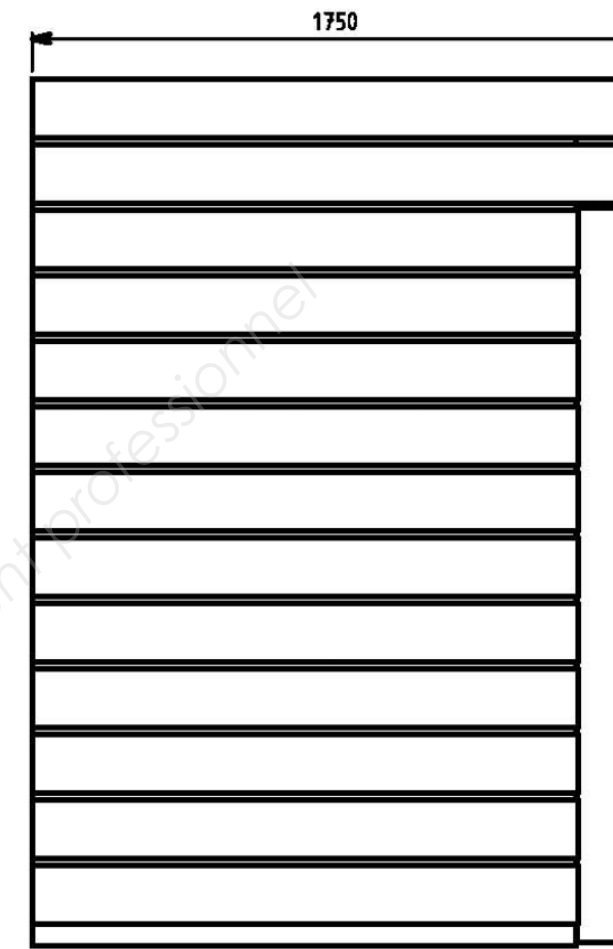

Vue de gauche

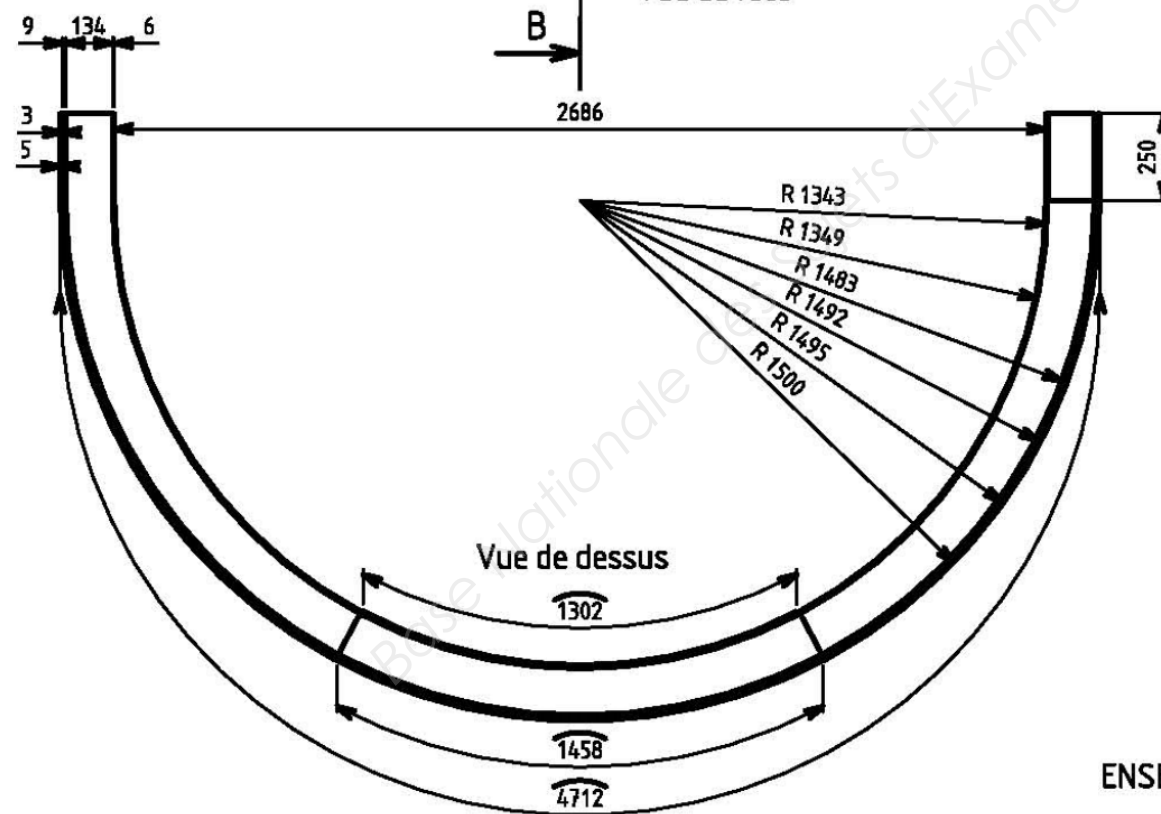

Vue de dessus

ENSEMBLE B

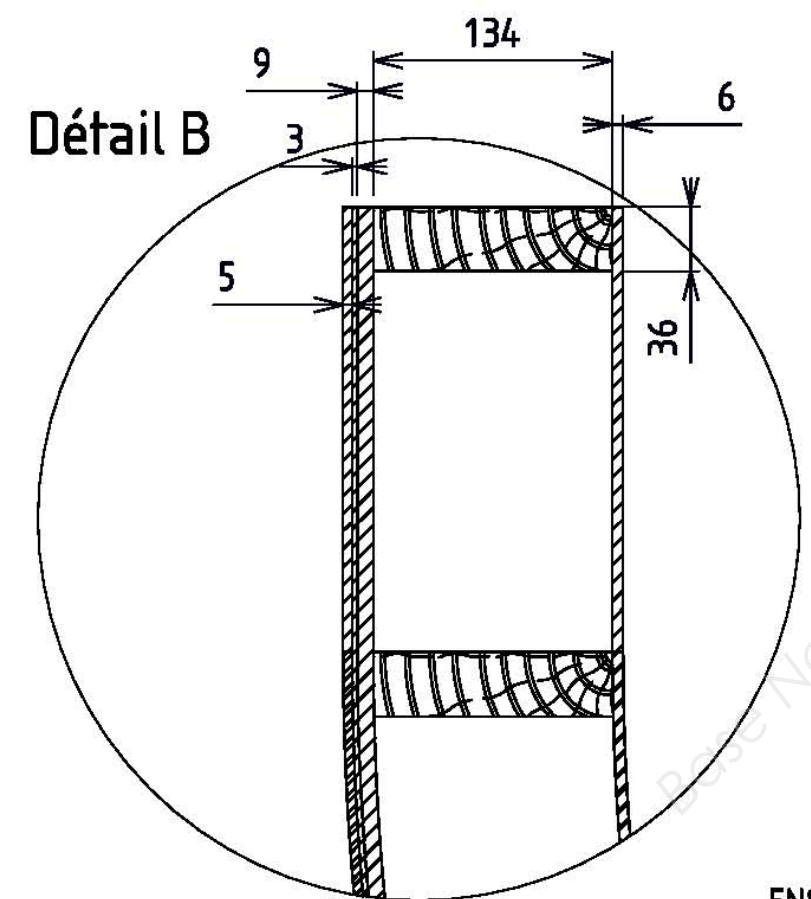
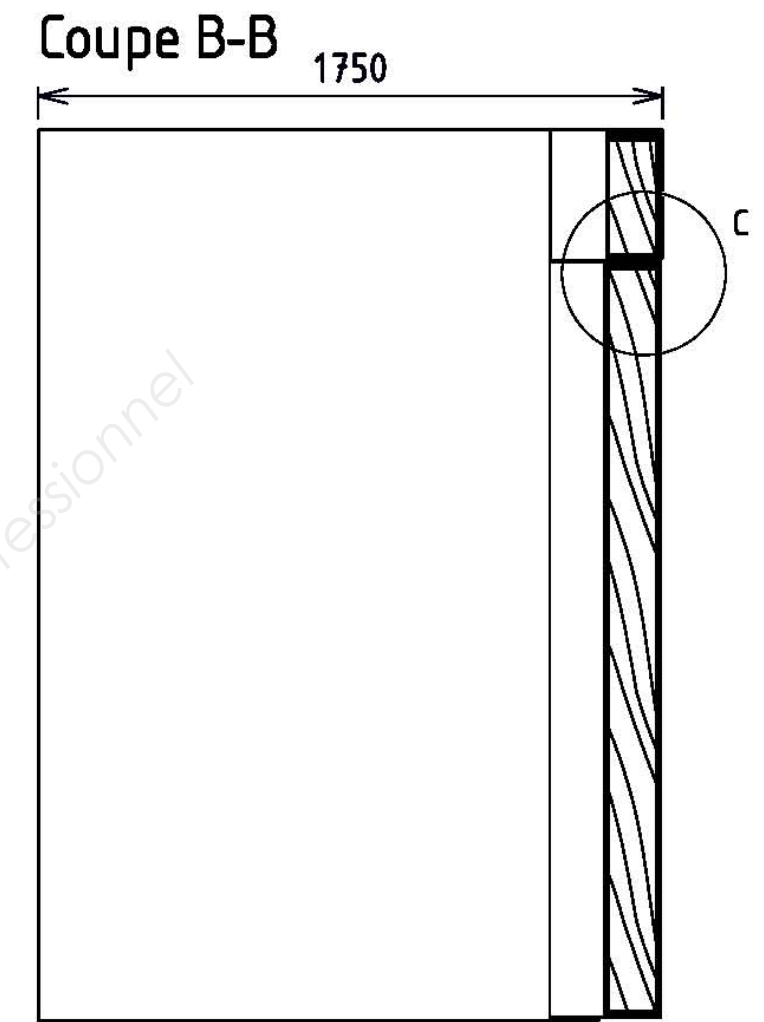
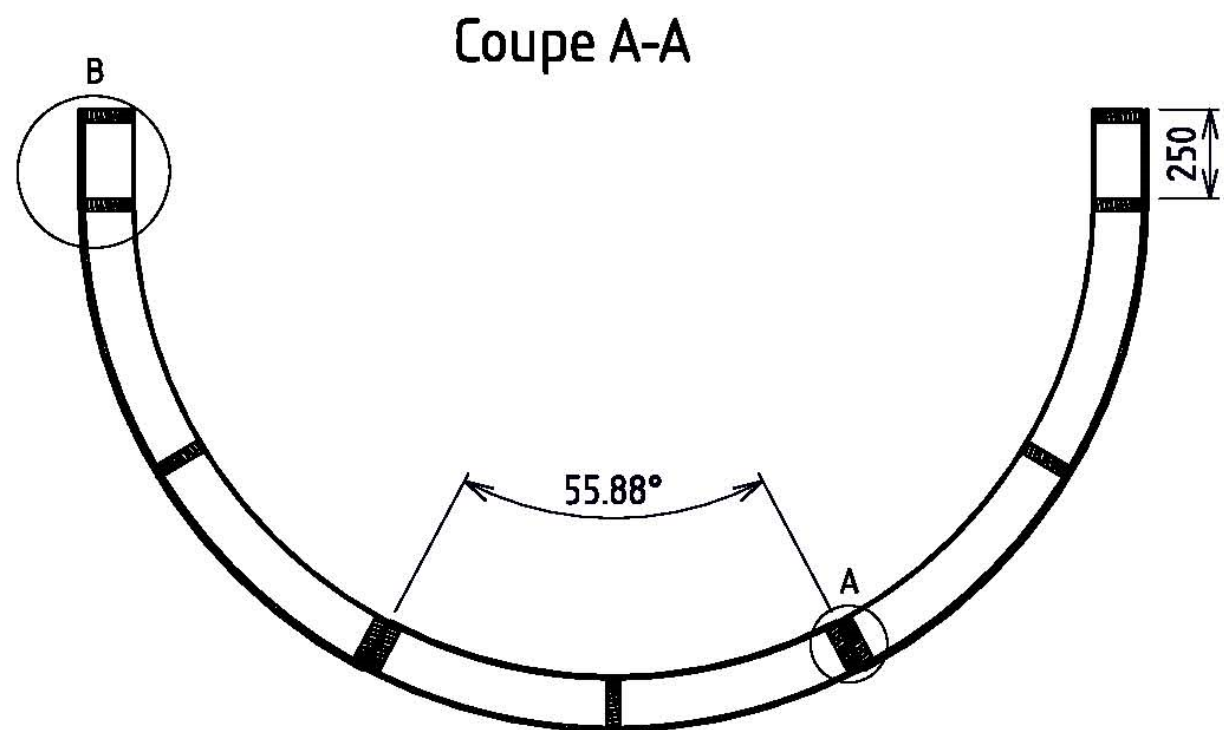

Détail A de la porte seulement

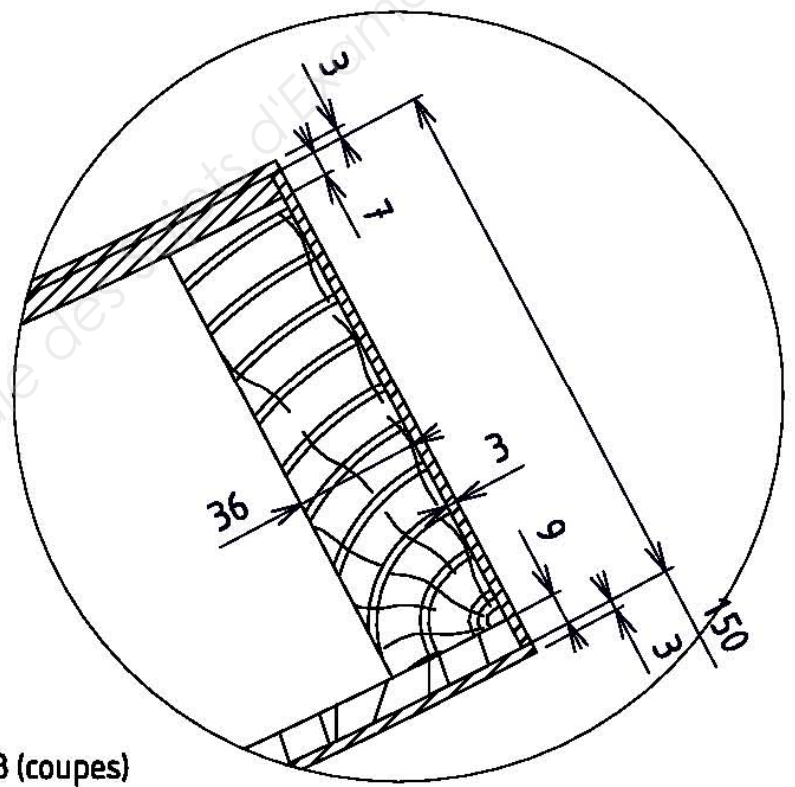

ENSEMBLE B (coupes)

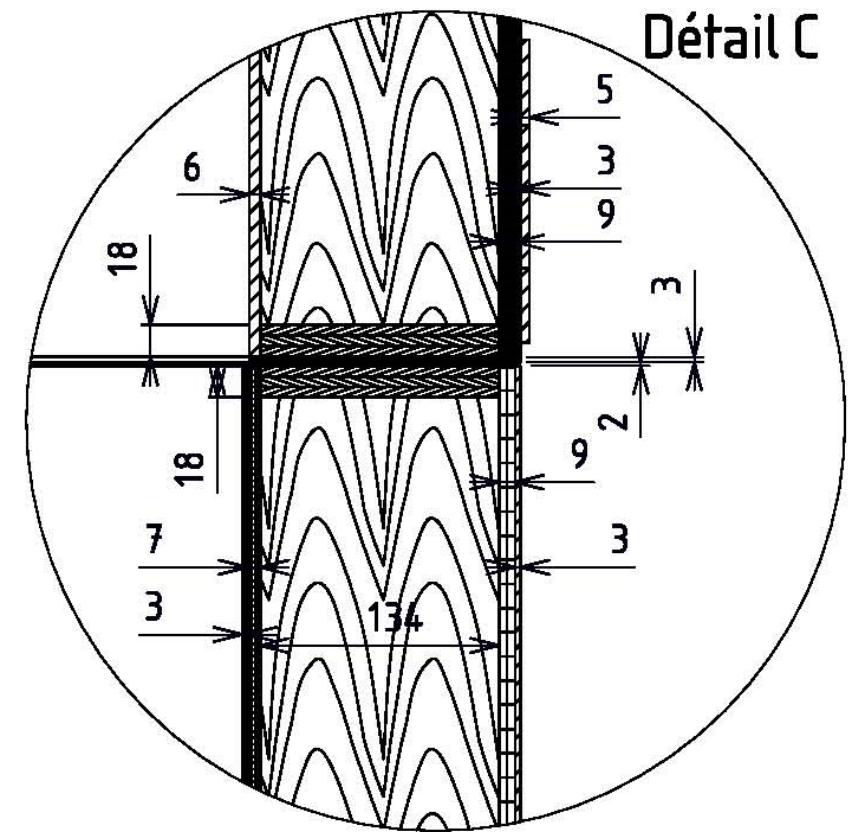

C) Ensemble C - Agencement mural

Son encombrement est de : longueur : 3000, hauteur : 1500, profondeur : 300.
Il est situé à 800 mm du sol.

Agencement mural à réaliser dans la salle d'attente par le candidat

Il est inspiré des principes du TANGRAM (voir DR).

Vous devez imaginer un agencement mural qui s'inspire des animaux domestiques principalement chiens et chats.

L'agencement permettra d'exposer dans la salle d'attente des produits sanitaires et de toilette.

Matériaux possibles (voir DR)

- Panneaux Valchromat (MDF colorés dans la masse).
- Panneaux MDF standards de finitions vernis ou laqués.
- Panneaux MDF mélaminés blancs ou colorés.
- Panneaux stratifiés.

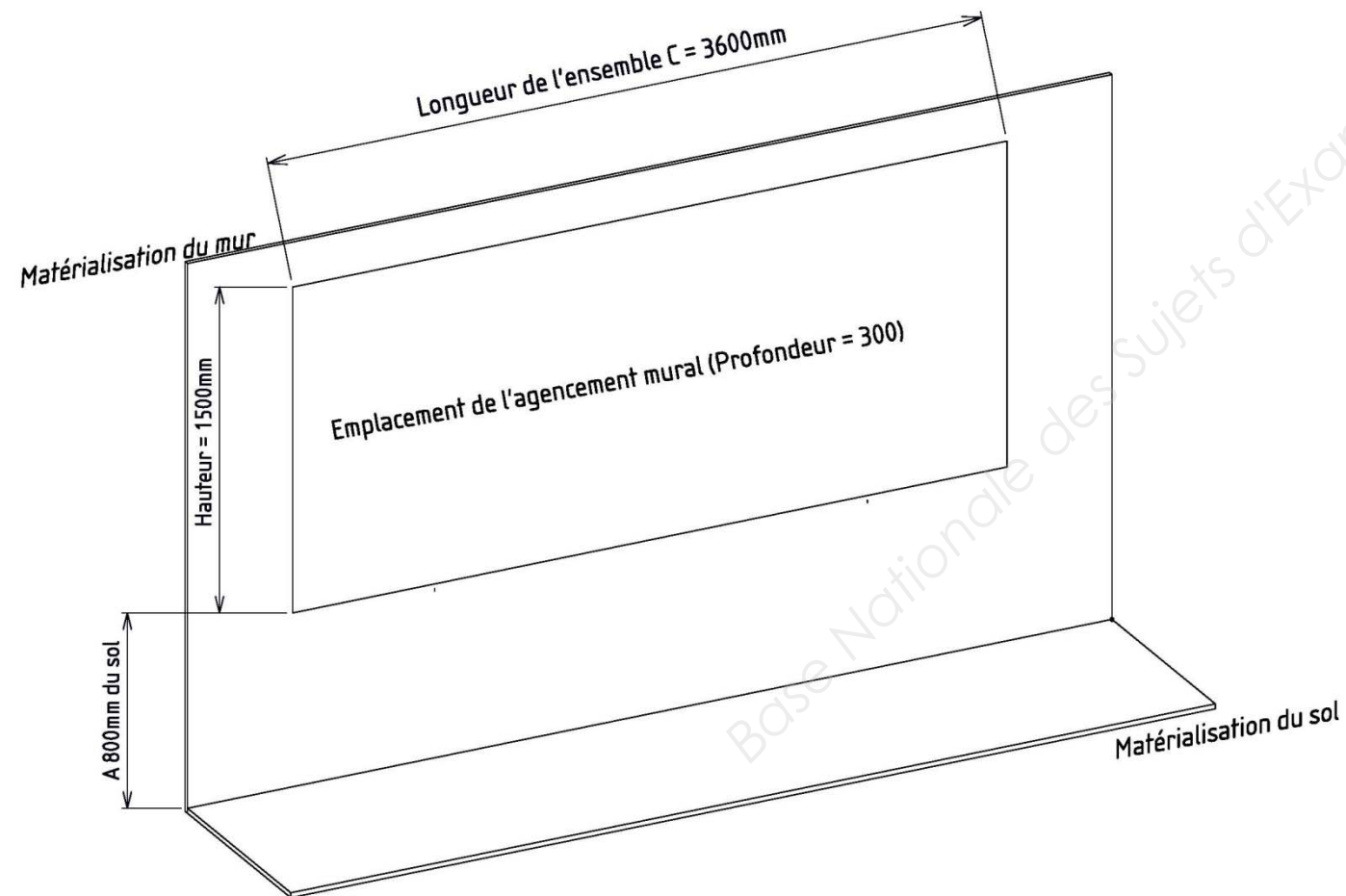

Rangements de produits du côté de l'accueil



D) Ensemble D - Pupitre de projection amovible

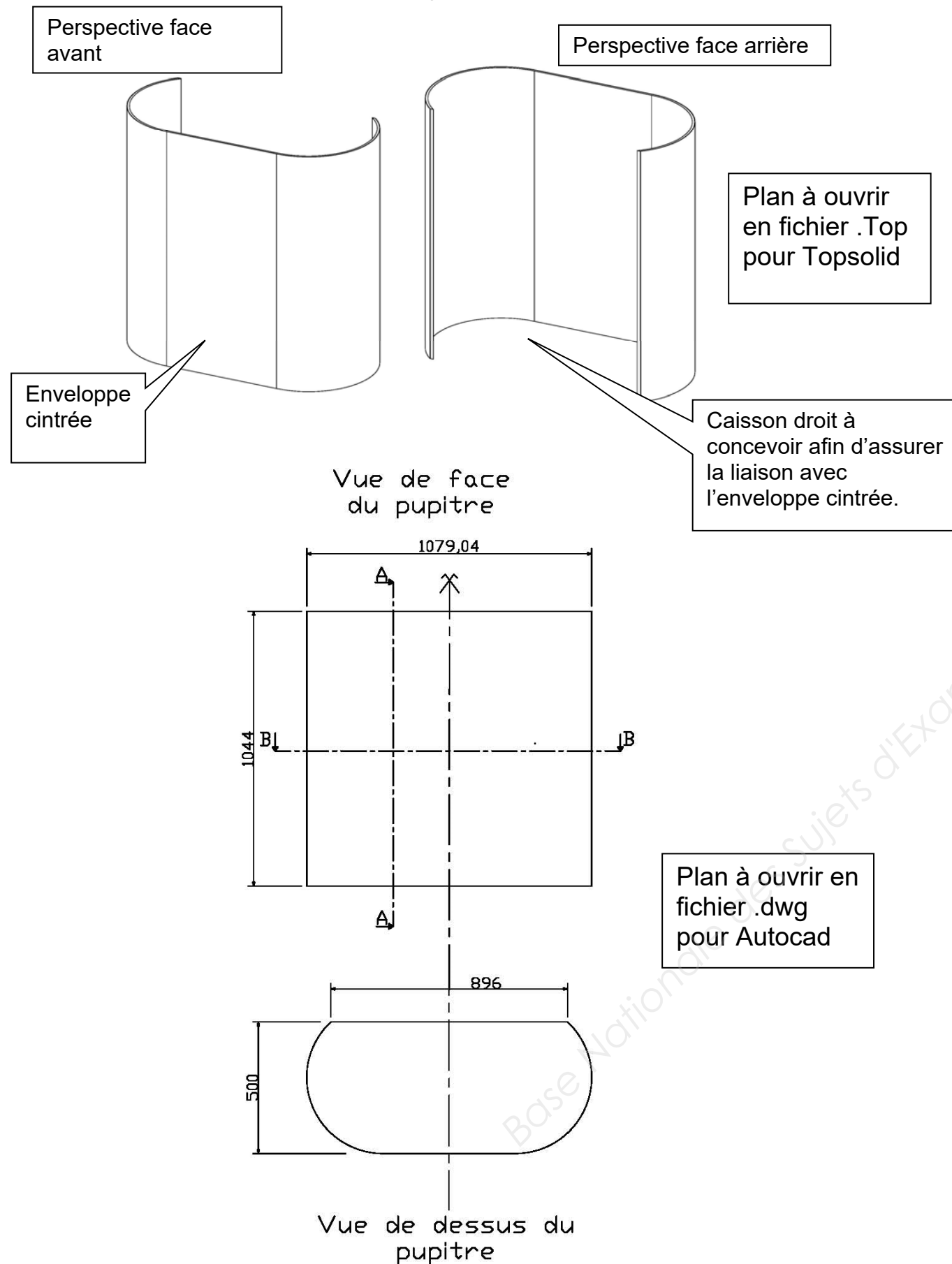

Cahier des charges du pupitre

- Le pupitre est ouvert à l'arrière pour accéder à son agencement intérieur.
- Le pupitre doit recevoir un PC portable de 17 pouces en (L : 415, P : 280, H : 40mm) posé sur une tablette fixée sur deux glissières télescopiques.
- Le pupitre doit recevoir une imprimante wifi Canon en A4 couleur posée sur étagère fixe, commandes, chargement et déchargement des feuilles en façade. Dimension de l'imprimante L : 455, P : 369, H : 148mm.
- Un ensemble d'étagères amovibles pour des rangements divers posé sur taquets nickelés finit d'aménager l'espace disponible.
- Ne pas prévoir d'alimentation électrique.
- Quatre roulettes invisibles permettent le déplacement du pupitre.
- La position en hauteur, du dessous, est à définir en fonction des roulettes sachant qu'il faut prévoir 10mm entre le sol et le bas du pupitre afin de le déplacer aisément.

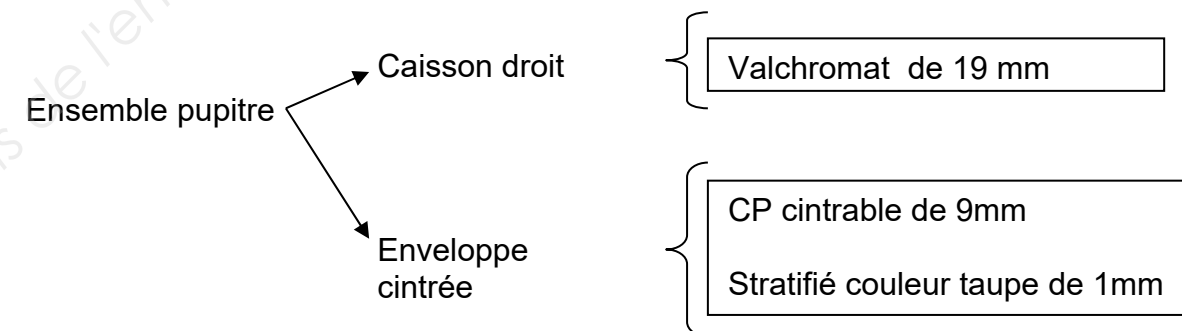

- La structure du caisson droit, en panneau Valchromat cinzo (gris) de 19mm, est composée d'éléments horizontaux et verticaux assemblés par vis VBA (vous ne représenterez pas les vis sur le logiciel de CAO Topsolid...). Prévoir un derrière en panneau Valchromat cinzo (gris) de 19mm.

Aide à la conception

Processus de montage :

- 1- fabriquer le caisson droit en panneau Valchromat
- 2- coller et visser le CP cintrable d'épaisseur 9mm sur les éléments horizontaux du caisson.
- 3- coller à la colle néoprène le stratifié sur le CP cintrable de l'enveloppe.
- 4- affleurer le stratifié.
- 5- stratifier les chants verticaux de l'enveloppe cintrée.
- 6- affleurer le stratifié.
- 7- stratifier le dessus.
- 8- affleurer le stratifié.

E) Ensemble E - Bibliothèques

Fabrication de deux bibliothèques

- Elles sont situées au 1^{er} étage dans la salle d'attente/pause :

* la première a pour dimensions hors-tous :
L/H/P (1800*2000*350).

* la deuxième située au 1^{er} étage dans la mezzanine a pour dimensions hors-tout :
L/H/P (1200*2000*350).

Elles sont fabriquées en panneaux alvéolaires Eurolights de 50mm (couleur graphite) pour le dessus, le dessous ainsi que tous les éléments verticaux et en panneaux alvéolaires Eurolights de 38mm (couleur argile) pour les étagères. Pas de fond à prévoir.

Tous les éléments en 50mm d'épaisseur sont renforcés aux abouts des panneaux par des **alaises** de 38x38mm en bois tendre collés avant le placage des chants ABS.

Un chant thermoplastique ABS de 2mm est collé sur tous les chants visibles et sur les chants arrière (ABS de couleur graphite pour les panneaux de 50mm et de couleur argile pour les panneaux de 38mm).

Les assemblages des angles sont réalisés au moyen de boîtiers (DR).
Les étagères sont démontables et maintenues par des quincailleries de type NEHL (DR).
L'ensemble est démontable, fabriqué en atelier et remonté sur place.
Il est fixé au mur sur le dessus à l'aide d'une cornière pré-percée de 30x30x1000.

Perspective petite et grande bibliothèque

